

# TECHNISCHER FOKUS AUF DIE BALLENTRANSPORTWAGEN & MEHRZWECKTRANSPORTER

Technischer Leitfaden für den richtigen Kauf



# JOSKIN®

# WAGO

## DIE BALLENTRANSPORTWAGEN

Standardausstattung  oder optionale Ausstattung 



**Blattfedern** unter den Achsen, um die Höhe der Ballentransportwagen zu begrenzen und den Antrieb zu erleichtern.



**AUFGESATTELT**  
Schmale Deichsel mit zentralem Stützfuß auf allen aufgesattelten Ballentransportwagen und Mehrzwecktransportern.  
Blattfederung und höhenverstellbare Deichsel.  
Verstellbare Schiene mit selbstschmierendem Ertalon für die Deichselfederung.



**Große Auswahl an verschraubten Ösen auf aufgesatteltem Transportwagen**  
(A) Drehbare Öse Ø 50 mm  
(B) Kugelkopf Ø 80 mm  
(C) Starre Öse Ø 50 mm (standardmäßige Öse)  
(D) Starre Öse Ø 40 mm



**Große Auswahl an Reifen**  
• Ø 844 bis 1 247 mm  
• Breite: 297 bis 611 mm

455/40R22.5    560/45R22.5    385/65R22.5  
445/45R19.5    560/60R22.5    560/60R22.5

Und noch vieles mehr!



**Verschiedene mögliche hintere Zugmäuler zum Anhängen eines zweiten Transportwagen**  
(A) Starres hinteres Zugmaul mit oder ohne Steckdose.  
(B) Hinteres drehbares Zugmaul mit oder ohne Steckdose.  
(C) Automatisch hinteres drehbares Zugmaul mit oder ohne Steckdose.



**Übergroße, röhrenförmige Verstärkung** der gezogenen WAGO Fahrgestelle.



**Thermoplastische Kotflügel**



**Unterlegkeile**

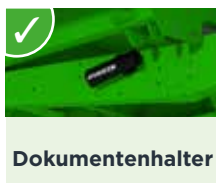

**Dokumentenhalter**



**Werkzeugkasten aus Polyethylen**  
600 x 480 x 400 mm.



**Ersatzrad mit Winde**

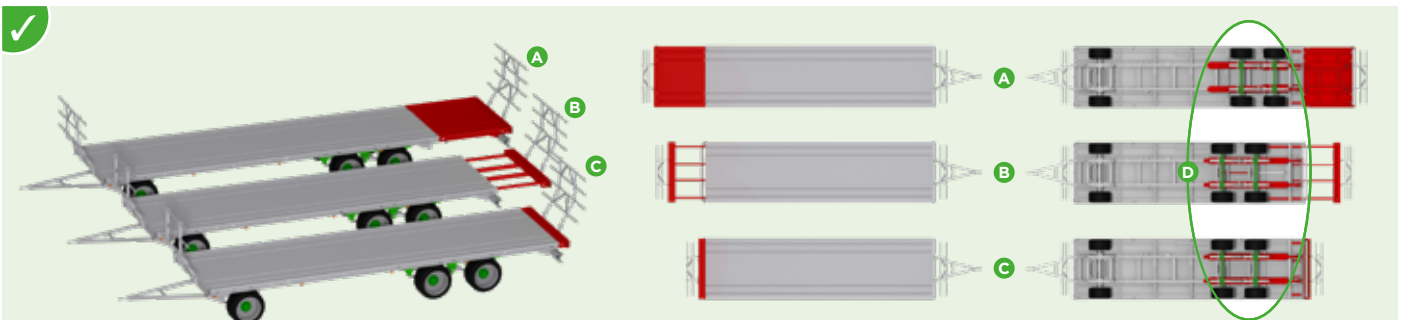

**Ein Transportwagen mit 3 standardisierten Lösungen**

(A) 9,6 m + 2,1 m = 11,7 m  
(B) 10 m + hydraulisches Verlängerungsstück von 1,1 m = 11,1 m  
(C) 9,6 m + 0,4 m = 10 m  
(D) Veränderliche Tandemposition für die Transportwagen von 10 und 12 m



**ALB Automatisches lastabhängiges Bremssystem** mit Druckluftbremsen.



**2 Möglichkeiten für Spanngurte** auf der Rückseite der Transportwagen.



**Zurpunkte** (verzinkter WAGO)

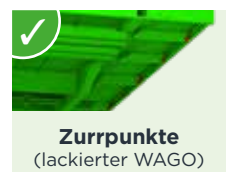

**Zurpunkte** (lackierter WAGO)

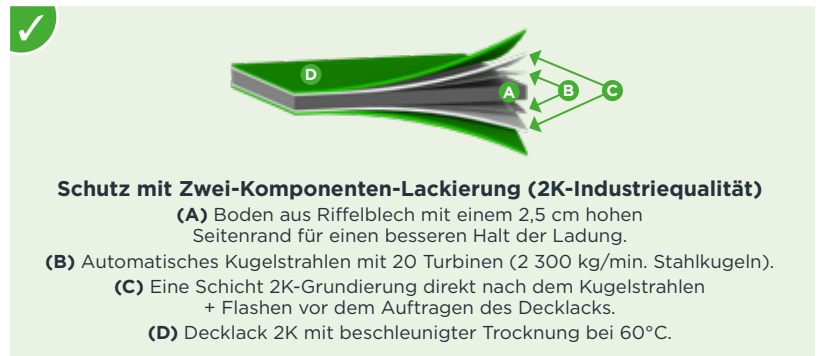
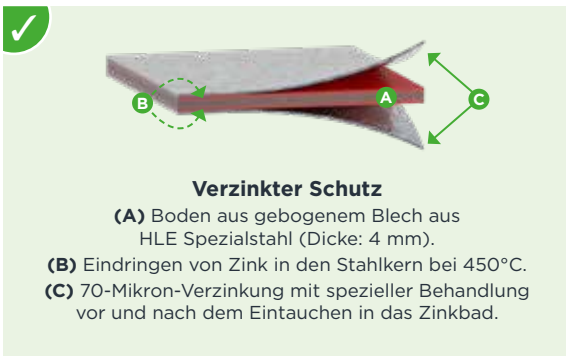
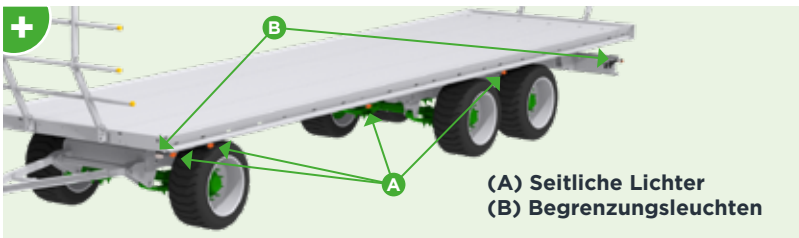

## BALLENGITTER UND AUFSÄTZE ZUM TRANSPORT IN ALLER SICHERHEIT

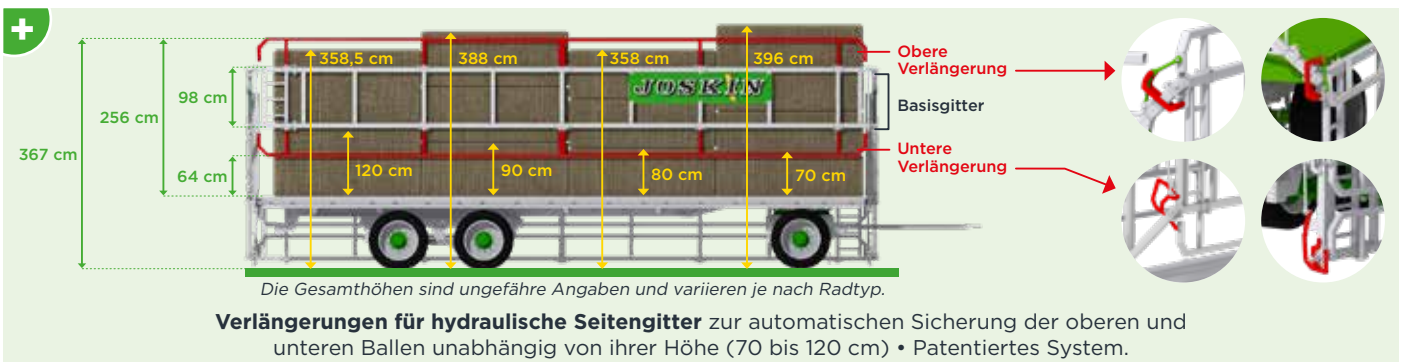
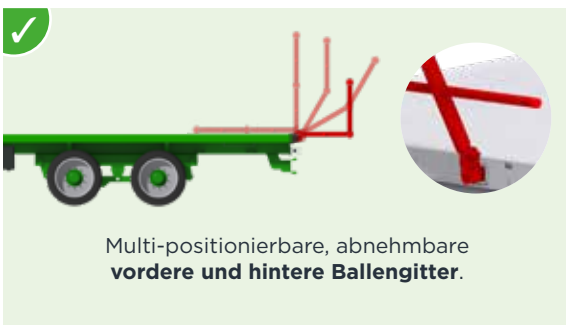

## Standardausstattung ✓ oder optionale Ausstattung + auf WAGO-Loader

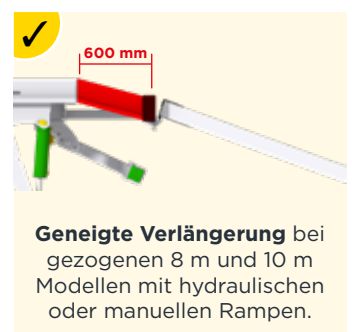
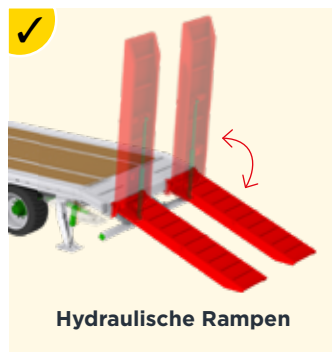

# BREITES PROGRAMM AN BALLENTRANSPORTWAGEN & MEHRZWECKTRANSPORTER

## WAGO

### BALLENTRANSPORTWAGEN

- ✓ Produktpalette von 6 bis 11,7 Meter
- ✓ Gezogene oder aufgesattelte Modelle
- ✓ Verzinkter Schutz oder grün lackiert
- ✓ Stirn-/Heckgitter oder einziehbare hydraulische Seitengitter



### MEHRZWECKTRANSPORTER

- ✓ Produktpalette von 8 bis 10 Meter
- ✓ Gezogene oder aufgesattelte Modelle
- ✓ Verzinkter Schutz
- ✓ Manuelle, hydraulische Rampen oder teleskopische Rampe

### WAGO-LOADER

Gezogener WAGO



Aufgesattelter WAGO

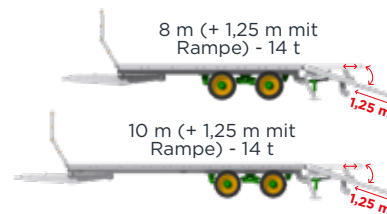

Aufgesattelter WAGO-Loader (teleskopische Rampe)

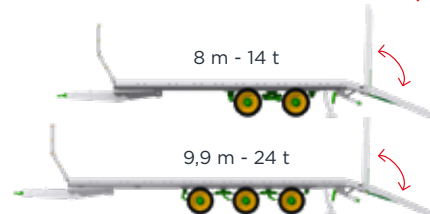

Aufgesattelter WAGO-Loader (manuelle Aluminiumrampen oder hydraulische Rampen)

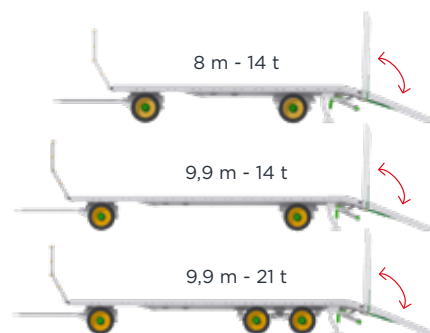

Gezogener WAGO-Loader (manuelle Aluminiumrampen oder hydraulische Rampen)

# JOSKIN



www.joskin.com • Rue de Wergifosse, 39 - 4630 Soumagne (Belgien)

E-Mail: info@joskin.com • Tel.: +32 (0)4 377 35 45

Unverbindliches Dokument. Änderungen ohne Vorankündigung vorbehalten. Die Bilder entsprechen nicht unbedingt der Standardausführung.